

MANHATTAN

2019

Wohn- und Esszimmersystem // *Living and dining room system*





Wohnen leicht gemacht!

Living made easy!

Um Ihr persönliches Wohlfühlerlebnis in den eigenen vier Wänden zu maximieren, sind Möbel ein essentieller Bestandteil. Auf den folgenden Seiten finden Sie viele Beispiele, wie Sie mit diesem Einrichtungssystem Lösungen für Ihre Wünsche finden. Ob Sie Technik oder Bücher unterbringen möchten, Fotoalben oder Andenken, oder einfach aus Designgründen – hier finden Sie Inspiration für jede Wohnidee. Dank des einfach zu verstehenden Planungssystems können Sie gemeinsam mit Ihrem Einrichtungsberater im Fachhandel Ihre Traum Möbel zusammenstellen. //

Furniture is an essential component in maximising your personal feel-good experience in your own four walls. The following pages contain plenty of examples of how to find solutions for your requirements with this furniture system. Whether you want to house books or technology, photo albums or memorabilia, or just for design reasons, you'll find lots of inspiration and suggestions for your interior design ideas here. Thanks to the easy to understand planning system, you and your specialist retailer's furnishing consultant can instantly achieve your dream furniture.

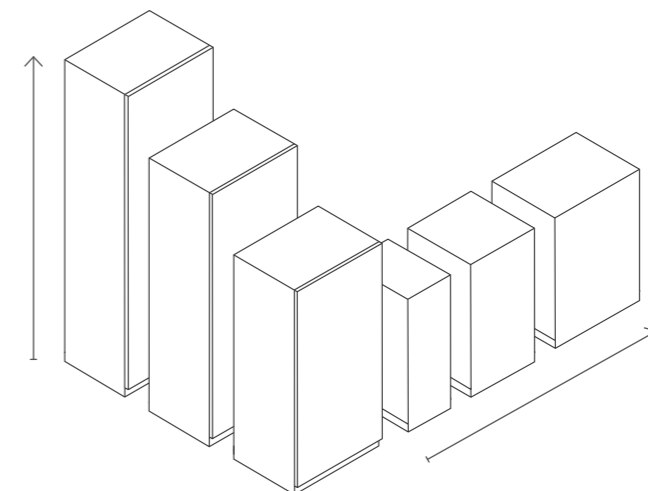



21755 + 8925 | LACK CREMA // CREMA LACQUER

Elegantes Wohnen in Lack crema Hochglanz // Elegant living in crema high-gloss lacquer

Neben der eleganten hochglänzenden Lackausführung stechen die über Eck verglasten
Vitrinen besonders hervor. So sind nicht nur Ihre Lieblingsstücke besser sichtbar, auch die
stimmungsvolle Beleuchtung kommt noch stärker zur Geltung. //

*The display cabinets with corner glazing are particularly striking seen alongside the
elegant high-gloss lacquer version. So not only can your favourite items be seen more
clearly, but the lighting itself is also seen to better advantage.*

Der Komfort-Tablarauszug ermöglicht Ihnen den bequemen Zugang
zum Stauraum im Sideboard. //



21901G + 21903 + 8208 + 21848 | EICHE SAND/LACK CREMA // SAND OAK/CREMA LACQUER

Gut kombiniert

Good combination

Die Kombination aus Nussbaum nova und Lack platin Hochglanz schafft eine elegant-moderne Atmosphäre für eine entspannte Zeit. Dank des FURN SOUND SYSTEM® können Sie im TV-Unterteil Soundbar und Subwoofer unterbringen und feinsten Klang erleben. // *Experience the sweetest sounds in an elegant, modern atmosphere? Not a problem. Thanks to the FURN SOUND SYSTEM®, you can easily house a soundbar and a subwoofer in the TV base unit.*



21620 + 92365 + 1296 | EICHE GRAPHIT/LACK GRAU // OAK GRAPHITE/GREY LACQUER

Eck-Interpretation //
Corner interpretation

Manche Räume erfordern besondere Maßnahmen. Für extra Stauraum kann ein Möbel über Eck die beste Lösung sein. Hier finden Sie eine Interpretation in Eiche graphit und Lack grau Hochglanz, die jedem modernen Ambiente gut zu Gesicht steht. // *Certain rooms demand special measures. A piece of furniture designed around a corner can be the perfect solution for some extra storage space. Pictured here is an interpretation in oak graphite and high-gloss grey lacquer finish which fits in with every kind of modern ambience.*



EDELSTAHLFARBIG //
STAINLESS STEEL LOOK



CHROM GLÄNZEND //
SHINY CHROME



LACK BRAUN //
BROWN LACQUER



33210 + 2x8923 + 91603 (SOFTNESS SOLITAIRE) |
LACK TUNDRA // TUNDRA LACQUER



21761 + 8924 + 21627 + 8298 | LACK WEISS/KERNBUCH E NATUR-LINE // WHITE LACQUER/BEECH HEARTWOOD NATUR-LINE



Funktionsvielfalt //
Functional variety

Die kompakte Wohnlösung und das Sideboard verfügen mit ihrer Akzentausführung Kernbuche naturline über eine stimmiges und den natürlichen Werkstoff Holz betonendes Unterscheidungsmerkmal, das Holz wird dank der Oberflächenbearbeitung noch spürbarer. // *The accent finish in core beech Natur-line gives the compact home living solution and the sideboard a matching distinguishing feature that emphasises the natural material wood, which is made even more tangible by the surface treatment.*



21300 | LACK WEISS/KERNBUCH E // WHITE LACQUER/BEECH HEARTWOOD

Ausgezeichnete Qualität mit System

Excellent quality with a system

Bei uns finden Sie Einrichtungssysteme, die über Raumgrenzen hinweg gehen. Möbel müssen sich an die Wünsche, Gewohn- und Gegebenheiten ihrer Eigentümer und der Architektur anpassen. Für wesentliche Wohnbereiche bieten wir unseren Kunden Lösungen, die ganz auf deren Anforderungen eingehen.

WOHNBEREICHE

Im Bereich **WOHNEN** bieten wir alles, was das Herz begehrt: Von Wohnwänden über Bibliotheken, Ecklösungen und Couchtische bis hin zu Solitärarmöbeln können Sie mit dem System alle Anforderungen abdecken. Für den Bereich **SPEISEN** finden Sie ergänzende Esstisch- und Stuhlsysteme.

Auch der Bereich **GARDEROBEN** zählt für uns zu einem wichtigen Einrichtungsfaktor. Das System ist für jede Idee einer Dieleneinrichtung zu haben. Mit dem **BÜRO-SYSTEM** können Sie Ihren bevorzugten Möbellook in Ihr Büro übernehmen, professionell im Detail, wohnlich im Auftritt.

Abgerundet wird das Kompletteneinrichtungs-Sortiment mit dem Thema **SCHLAFEN**. Neben bequemen Bettanlagen liegt unser Fokus auf den Kleiderschränken – als begehrter Kleiderschrank oder Schrankwand mit Dreh- oder Falttüren –, ausgestattet mit allerlei Komfortmerkmalen im Inneren. Lassen Sie sich von der Leistungsfähigkeit des Systems überzeugen. //

Bei der Fülle an Möglichkeiten bietet sich eine kompetente Beratung durch den Fachhandel an. Dieser hat den vollständigen Überblick über alle lieferbaren Typen und wird Sie gerne informieren. Lassen Sie sich beraten! //

With this wealth of options, competent advice from a specialist retailer is a good idea. They have an in-depth knowledge of all the available types, and will be pleased to give you further information. Ask them for their advice!

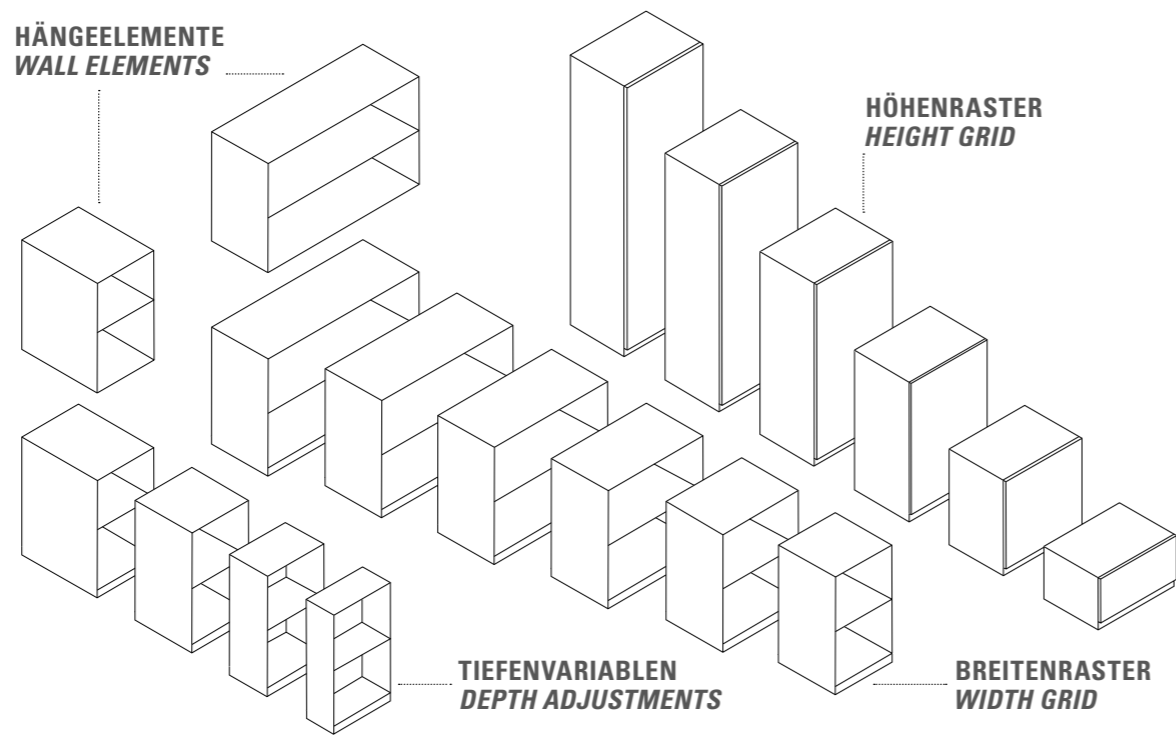

We have furniture systems that go beyond a room's boundaries. Furniture has to adapt to the desires, customs and circumstances of its owners and of the architecture. We offer our customers solutions for the main living areas that are based entirely on their requirements.

LIVING AREAS

*When it comes to **HOME LIVING**, we offer whatever the heart desires: from wall units and libraries, corner solutions and coffee tables to free-standing items of furniture, this system will cover any and all of your requirements. And for the **DINING** area, we have the complementary dining table and chair systems.*

***HALL FURNITURE** is another important factor in furnishing for us. The system can handle any ideas at all for a hallway interior. The **OFFICE SYSTEM** will enable you to incorporate your preferred furniture look in your office, with professional details combined with a comfortable, homely result.*

*The complete furnishing range is complemented by the subject of **SLEEPING**. In addition to comfortable bedsteads, we focus on wardrobes – walk-in wardrobes or wall units with side-hung or folding doors, and fitted with all sorts of comfort features on the inside. You'll be amazed by just what the system can do.*

Nicht nur wir selbst wachen streng über unsere Produkt- und Prozessqualität, sondern auch die renommierte „Deutsche Gütegemeinschaft Möbel“. Und diese zeichnet uns regelmäßig mit einem der begehrtesten Qualitätszeichen Europas, dem „Goldenen M“, aus. //



Not only do we watch closely over our product and process quality, but so too does the renowned "Deutsche Gütegemeinschaft Möbel e.V.", the German Furniture Quality Association. This association regularly awards us one of Germany's most highly coveted quality marks, the "Golden M".

Wir haben uns dem Standort Deutschland verschrieben und produzieren unsere Möbel regional vor Ort. Dies halten wir für einen wichtigen Baustein, um unseren hohen Qualitätsanspruch in die Tat umsetzen zu können. //



We are committed to Germany as a production location, and manufacture all our furniture on-site here. We believe this is an important module in turning our high quality requirements into reality.

Das FURN SOUND SYSTEM® integriert Soundbar und Subwoofer ins Möbel. Solche innovative Ideen dokumentieren unser Streben, unseren Kunden stets einen möglichst hohen Nutzwert zu bieten. //



The FURN SOUND SYSTEM® integrates soundbar and subwoofer in the furniture. Innovative ideas such as these document our endeavours to always offer our customers the highest possible value in use.

- 3.893 Artikel // items
- 6 Furnierhölzer // veneer woods
- 24 Lackfarben // lacquer colours
- ∞ Möglichkeiten // options
- 1 perfekte Lösung für Sie // perfect solution for you

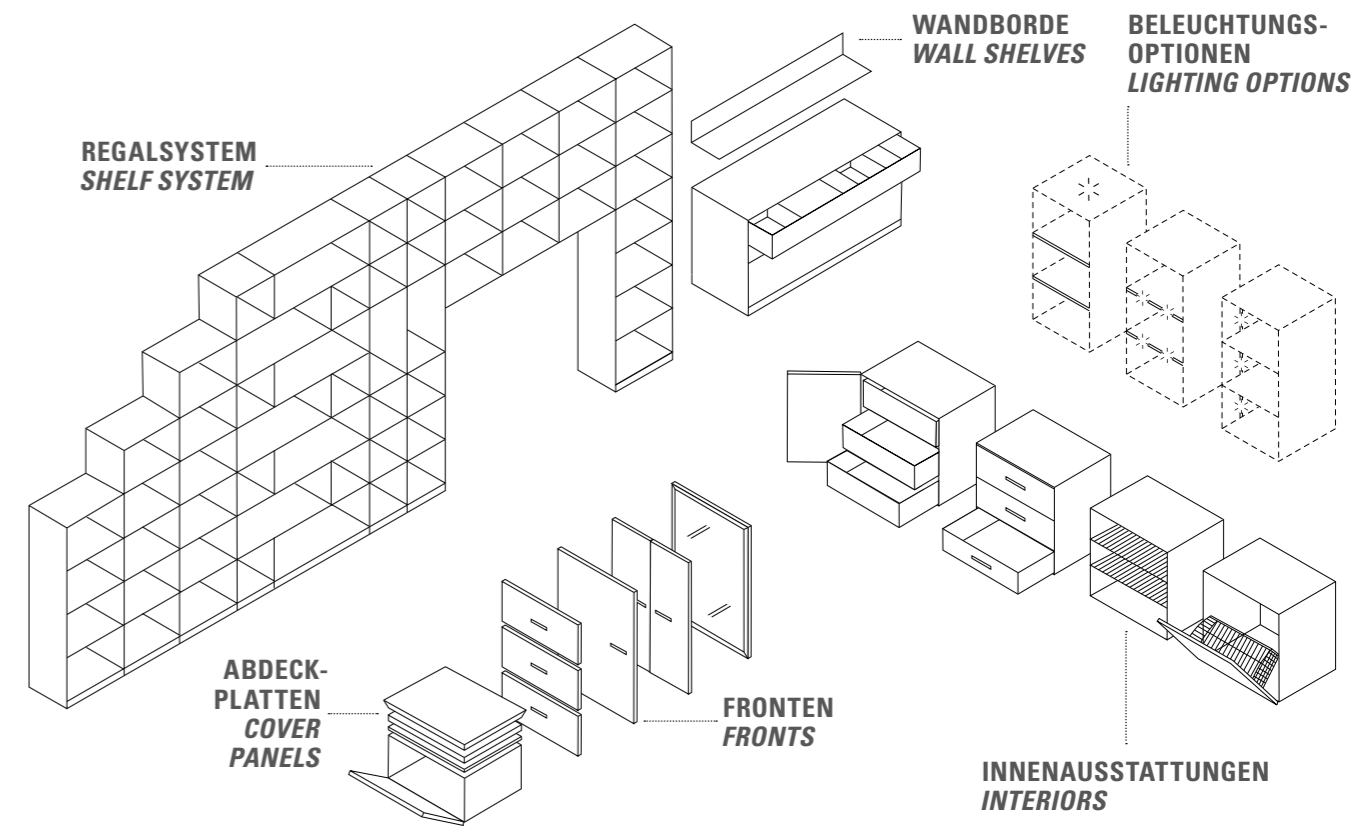

Mit dieser gelungenen Typenzusammenstellung setzen Sie ein Ausrufezeichen Ihres guten Geschmacks. Die Kombination zwischen den Lackfronten in Lack terra und angenehmen Nussbaum nova verbreitet sowohl Wohnlichkeit als auch Modernität. // *This well-executed type arrangement expresses your excellent taste. The combination of lacquered front covers in terra lacquer and the warm walnut nova finish convey both cosiness and modernity.*

Wohn-Statement

Making a statement



Im Korpus ist das FURN SOUND SYSTEM® mit vibrationschluckenden Matten ausgestattet, so dass der Klang bestmöglich aus dem Möbel herausgeführt wird. //
 The FURN SOUND SYSTEM®'s carcass is equipped with vibration-eliminating mats which ensure that the sound is optimally emitted from the piece of furniture.

21586 + 21587 + 8210 + 91603 (SOFTNESS ACHATGRAU) | LACK GRAPHIT/KERNESCHE // GRAPHITE LACQUER/CORE ASH

Soundtrack fürs Wohnen // The Soundtrack of your living space



Das FURN SOUND SYSTEM® bietet Platz für Soundbar und Subwoofer, der Klang dringt durch die markanten Schlitze in der Frontblende ohne spürbare Verluste nach außen. Die speziellen Soundmatten gewährleisten, dass nichts vibriert. Geeignet für viele gängige Soundsysteme, z. B. von Harman Kardon, Teufel oder Samsung. //

The FURN SOUND SYSTEM® offers space for sound bar and sub-woofer, the sound is emitted through the distinct slits on the front cover without any perceivable losses to the outside. Special sound mats eliminate vibrations. Suitable for most current sound systems, for example by Harman Kardon, Teufel or Samsung.



FREIE PLANUNG + 2x8924 + 1441 | LACK ZIEGELROT // BRICK LACQUER

Urbanes Leben // Urban life

Mit diesem Wohnsystem sind Sie für die jetzigen und zukünftigen Anforderungen an einen urbanen Lebensstil vorbereitet. Das System bietet Ihnen jede Möglichkeit, Ihre Möbel an Ihre Anforderungen anzupassen. Gleich ob Wohnen, Speisen oder Living Office. // *With this living room system, you are prepared for current and future demands towards an urban lifestyle. The system offers you comprehensive possibilities of adapting the furniture to your requirements – no matter if it's living, dining or home office areas.*



21220



21218 + 8210 | LACK WEISS // WHITE LACQUER



Die Technikklappe ist eine praktische Möglichkeit, Ihr Home-Entertainment elegant zu verstauen. Über den Infrarotrepeater ist die Funkverbindung zur Fernbedienung sichergestellt. //
The media door is a practical solution for elegantly storing your home entertainment system. The infra-red repeater establishes a radio connection to your remote control.

Charmant speisen // Graceful dining

Markantes Merkmal des Speisezimmers sind die Akzenthölzer in Kernesche Natur-Line. Sie geben dem modernen Auftritt des Möbels eine natürliche Note, die insgesamt sehr schön wohnlich wirkt. Hier fühlen Sie und Ihre Gäste sich gut aufgehoben. //
The Natur-line core ash accent wood finish is a distinct feature in this dining room. It gives the furniture's modern look a natural twist which results in a cosy overall appearance. Here, you and your guests will feel very cosy indeed.



21479 + 8239 + 2x91611 + 4x91607 (HERMES MERLIN) + 21478 + 2x8922 | LACK WEISS/EICHE SAND NATUR-LINE // WHITE LACQUER/SAND OAK NATUR-LINE



21106



21106 + 8238 + 2×90607 + 6×90603 (BOLEDO TESTA DI MORO) + 9217 | LACK WEISS // WHITE LACQUER

Guten Appetit // Enjoy your meal

Offene Wohn- und Essbereiche entsprechen den aktuellen Anforderungen an eine moderne Architektur. Mit diesem Programm schaffen Sie einen fließenden Übergang. Esstische, Sideboards und Vitrinen passen zu Ihren Wohnmöbeln, das Stuhl-System bietet immer eine farblich abgestimmte Sitzgelegenheit zum Möbel. //

Open living and dining areas meet the requirements of modern architecture. This programme enables you to create smooth transitions. Dining tables, side boards and display cabinets match your living room furniture; the chair system always provides seating which is colour-coordinated with the furniture.



Die optionalen Klappeinlagen vergrößern den Esstisch im Handumdrehen um bis zu 100 cm. //
In no time, the optional folding inserts extend the dining table by up to 100 cm.

Ess- und Couch- tisch-System

Dining and coffee table system

Das Systemmöbel bietet Ihnen alle Planungsmöglichkeiten. Auch Tisch und Stühle sind perfekt auf die Korpusmöbel wie Sideboards und Vitrinenschränke abgestimmt. Somit können Sie Ihre bevorzugte Ausführung im Wohn- und Speisebereich einheitlich wählen. //

The system furniture offers comprehensive planning possibilities. Tables and chairs, too, can be perfectly matched to the carcass furniture such as side boards and cabinets. Thus, one can select ones favourite finish for the entire living or dining area.

Besonders flexibel: Der Wangen-Couchtisch passt sich seiner Umgebung an und bietet ausreichend Ablagefläche. // *Especially flexible: the gable table blends in with its surroundings and offers ample storage space.*

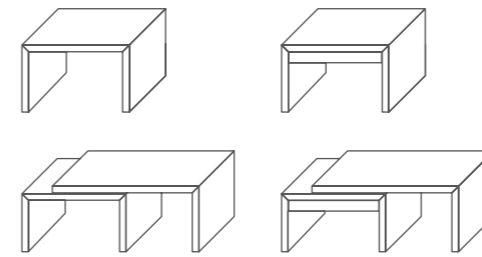

Das obere Tischelement lässt sich leicht drehen und verschieben. // *The upper table element can be easily revolved and repositioned.*

Im Unterteil lässt sich optional ein Schubkasten integrieren, ideal für Fernbedienungen etc.. // *As an option, one can integrate a drawer ideal to hold remote controls etc. into the lower part.*

Stuhl- System

Chair system

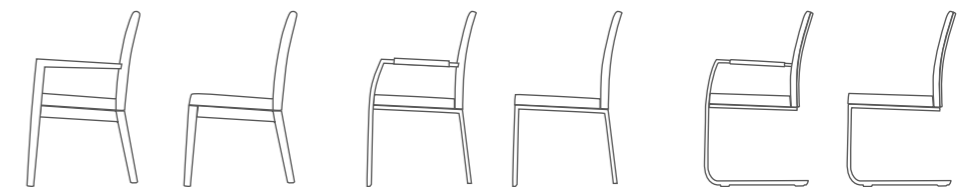
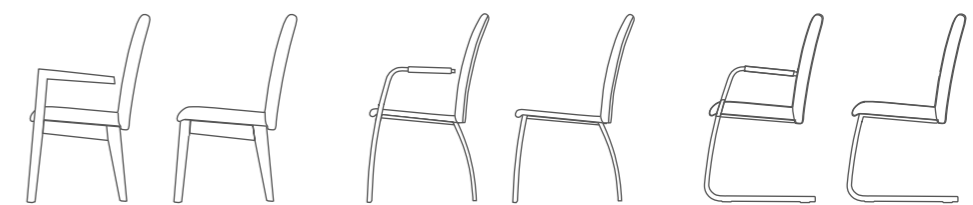

Unser Stuhl-System eröffnet Ihnen unzählige Möglichkeiten, die Optik der Stühle perfekt auf Ihr Wohnbild abzustimmen. Das Rezept ist einfach: Jede Sitzausführung lässt sich mit jedem Gestell aus Massivholz, in Chrom- oder Edelstahloptik kombinieren – ganz nach Ihrem Geschmack und passend zu allen Programmen. //

Our chair system provides you with countless possibilities to perfectly attune the chairs' look to your living room furniture. It's a simple recipe: Each chair design can be combined with each frame in solid wood, chrome or stainless steel look – it's entirely up to you and your taste and in tune with all programmes.

WAGENTISCH

Der klassische Wangentisch lässt sich optional durch Klappeinlagen um bis zu 2×50 cm verlängern (ab 168 cm Tischlänge). //

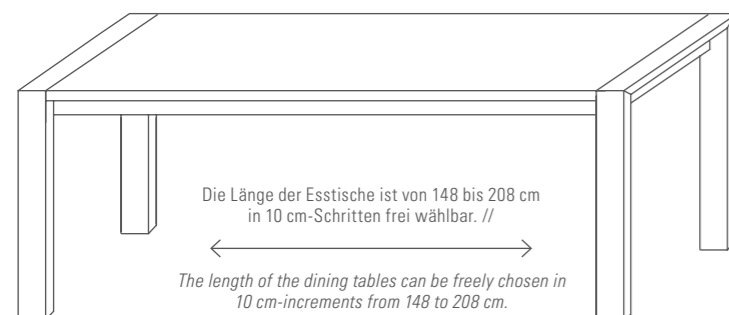

GABLE TABLE

The classical gable table can optionally be extended by 2×50 cm (from a table length of 168 cm) using folding inserts.

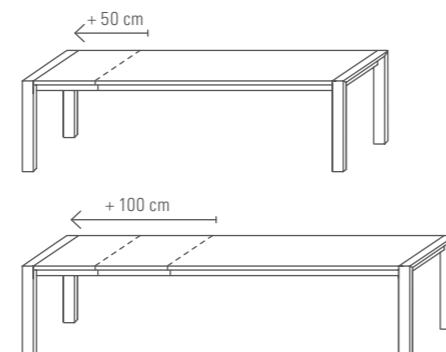

Klassisch schön: der Wangen-Couchtisch. // *A classic beauty: the gable coffee table.*

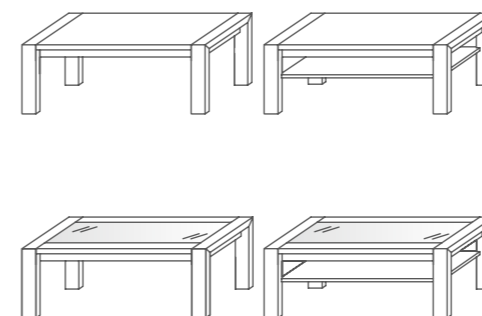

SÄULENTISCH

Bei diesem Tisch können Sie – je nach Raumsituation – optional zwischen einem Kopf- und einem Synchronauszug wählen. //

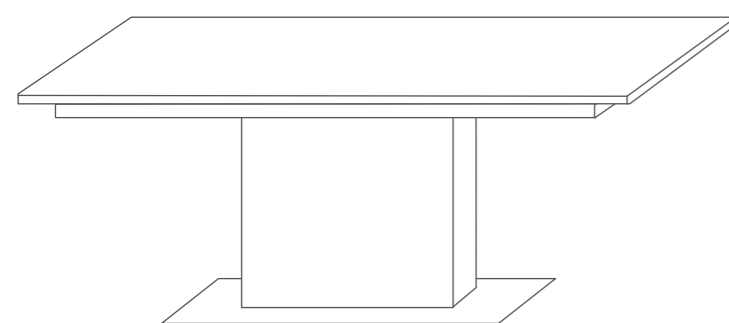

COLUMN BASE TABLE

Depending on the spatial situation, this table is optionally available with a synchronised pull-out system or a one-sided pull-out system.

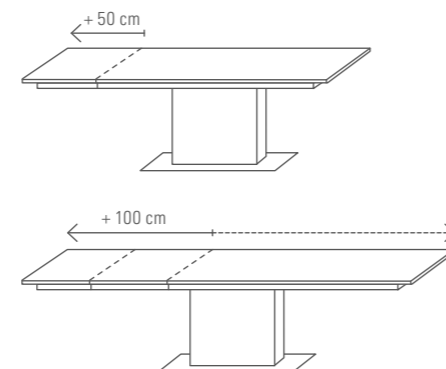

Optional gegen Aufpreis höhenverstellbar: der Säulen-Couchtisch. // *Height-adjustable for a surcharge: the column-base coffee table.*

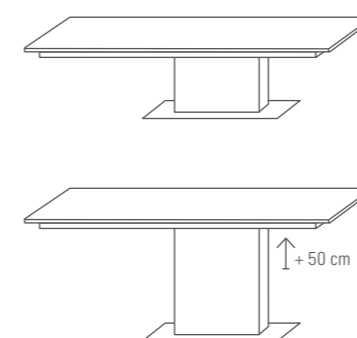

Die Länge der Esstische ist von 140 bis 190 cm in 10 cm-Schritten frei wählbar. // *The length of the dining tables can be freely chosen in 10 cm-increments from 140 to 190 cm.*

AUSFÜHRUNGEN // FINISHES

RÜCKENSCHALEN HOLZ // *WOODEN BACK SHELLS*:*

Die Rückenschalen sind in den Holz- und Lackausführungen passend zum Modell erhältlich. Für eine detaillierte Übersicht über die erhältlichen Ausführungen wenden Sie sich bitte an den Fachhandel. // *Back shells are available in wood and lacquered finish matching the model. For a detailed overview of the available finishes, please contact your specialist shop.*

UNTERGESTELLE HOLZ // *WOODEN BASE FRAMES:*

Die Massivholzgestelle sind in der jeweiligen Echtholzausführung gefertigt, lackierte Ausführungen in Buche massiv. // *The solid wood base frames are finished in the respective real wood, lacquered finish available in solid beech.*

UNTERGESTELLE METALL // *METAL BASE FRAMES:*



POLSTER // *CHAIR COVER:*

Wählen Sie Ihre Polsterbezüge. Ob Leder, Kunstleder oder diverse Stoffqualitäten, die abgestimmte Farbpalette hält das für Sie Richtige bereit. // *Choose your upholstery. Leather, synthetic leather or various fabric options: the perfectly attuned range of colours is sure to include the right one for you.*

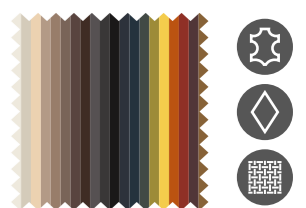

Angeekht // Edgy

Nicht nur Menschen mit Ecken und Kanten sind manchmal gefragt, sondern auch Möbel, die „ums Eck“ gedacht sind. So lassen sich viele heikle Raumsituationen praktisch – und auch schön modern lösen. //

Sometimes, not only people with rough edges are in need, but also furniture that has been designed “around the edges”. This practically – and beautifully – solves many difficult room situations.



21215+90623 | EICHE SAND/LACK CREMA // SAND OAK/CREMA LACQUER



21289 + 90623



21213 + 21214 + 8299 | LACK CREMA/EICHE SAND // CREMA LACQUER/SAND OAK



Raffiniert //
Pure sophistication

Wenn Ihnen Bücher etwas bedeuten, ist dieses System für Sie das Richtige. Die offenen Regale bieten unendlich viel Platz für Ihre Bücher, die geschlossenen Fronten in Lack cappuccino sind die perfekte Ergänzung für diese moderne Interpretation einer Bibliothekswand. //

If you love books, this system is perfect for you. Open shelf units offer endless space for your books; closed front covers in cappuccino lacquer perfectly complement this modern interpretation of a personal library style wall.



6734 + 8208 + 6735



6687 | KIRSCHBAUM // CHERRY

Kirschblütenzeit //
Cherry blossom season

Eine edle Holzart hat ihr Comeback erlebt. Kirsche vermittelt wie keine andere Holzart ein exklusives und elegantes Flair, das seinesgleichen sucht. Ein besonderes Merkmal der Bibliothekslösung sind die Winkelglasvitrinen, die für eine besonders schöne Form der Transparenz sorgen. //

A precious type of wood returns. Like no other type of wood, cherry conveys a premium, elegant ambience not found anywhere else. Particularly interesting features in this book shelf solution are the corner glass cabinets that provide an especially pretty form of transparency.



6742G



1798 + 8210

Eiche kompakt //
Compact oak

Die Holz Ausführung Eiche sand hinterlässt nicht nur einen wertbeständigen Eindruck, sie ist es auch. Die kompakt geplante Wohnwand bietet viel Stauraum und bleibt dabei überzeugend modern. //

The wood finish executed in sand oak not only looks like it is stable in value – it is. The compactly planned living room wall offers lots of storage space while remaining convincingly modern.



21108 | EICHE SAND // SAND OAK



CDs, DVDs oder was die Zukunft mit sich bringt. Platz ist da. //
CDs, DVDs or whatever the future brings – there is enough space.

Multimedia im Möbel //
Multi-media in your furniture



Das FURN SOUND SYSTEM® bietet Platz für Soundbar und Subwoofer, der Klang dringt durch die markanten Schlitze in der Frontblende ohne spürbare Verluste nach außen. Die speziellen Soundmatten gewährleisten, dass nichts vibriert. Geeignet für viele gängige Soundsysteme, z. B. von Harman Kardon, Teufel oder Samsung. // *The FURN SOUND SYSTEM® offers space for sound bar and sub-woofer, the sound is emitted through the distinct slits on the front cover without any perceivable losses to the outside. Special sound mats eliminate vibrations. Suitable for most current sound systems, for example by Harman Kardon, Teufel or Samsung.*



Hinter der Technikklappe haben Sie Stauraum für allerlei Equipment, während sich der praktische Infrarot-Repeater im Sockel der TV-Halterung verbergen lässt. // *Behind the media door, you will find ample storage space for all your equipment while the handy infra-red repeater can be comfortably stored in the TV-mount's base.*



Das Wandbord lässt sich stimmungsvoll in Szene setzen.* // *Modern LED-lighting in the wall board: not just pretty, but efficient, too.**



Die Winkelglasvitrinen bieten noch mehr Spielraum für eine gelungene Illumination. // *The display cabinets with corner glazing offer even more freedom for successful illuminations.*

Beleuchtung //
Lighting

Dank moderner LED-Lichttechnik können Sie in Ihren Möbeln eine Vielfalt an Lichteffekten und -stimmungen erzielen. Besonders komfortabel können Sie die verschiedenen Beleuchtungen mit der 5-Kanal-Funkfernbedienung steuern. // *Thanks to modern LED-lighting systems, you can highlight your furniture with a number of light effects and atmospheres. Use the 5-channel radio remote control to comfortably control the different lighting systems.*



Mit der Fernbedienung steuern Sie ganz bequem die einzelnen Beleuchtungskomponenten in Ihren Möbeln. // *It is easy to operate the individual lighting components of your furniture with the remote control.*

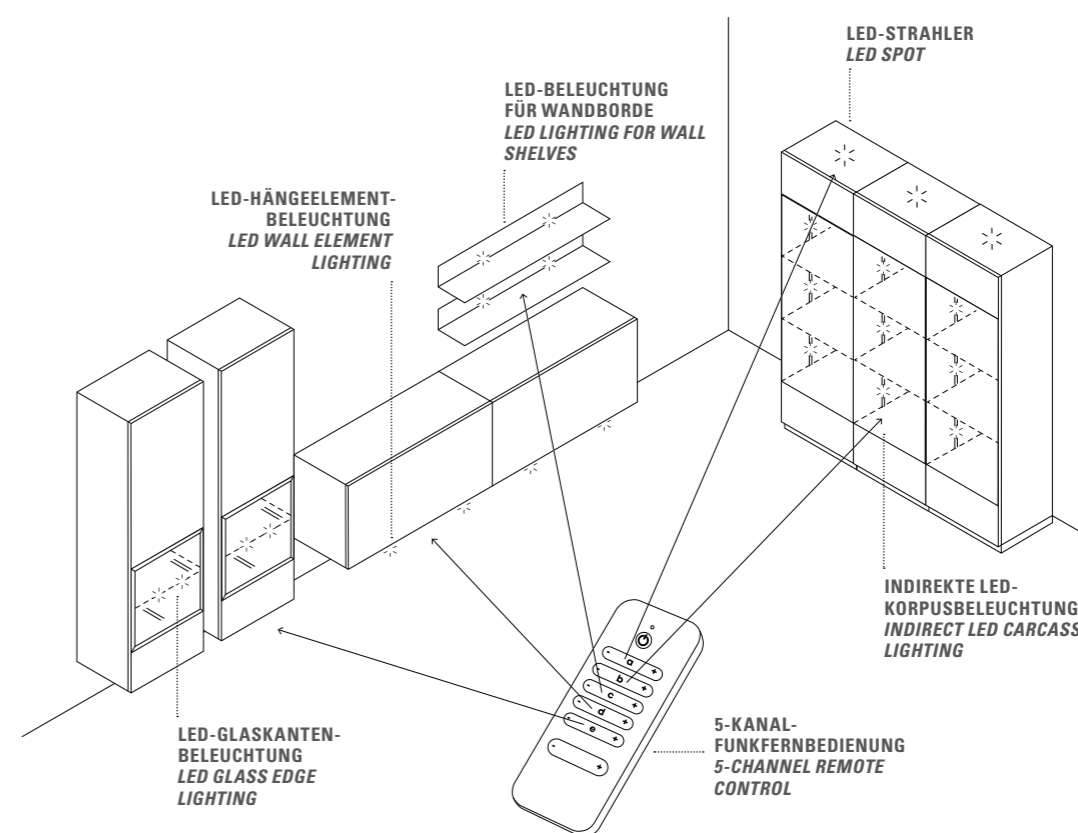

Komfort-Tablarauszug //
Comfort pull-out tray

Mit dem Komfort-Tablarauszug können Sie wertvollen Stauraum in Sideboard und Schrank nutzen. Die Auszüge kommen Ihnen beim Öffnen der Tür entgegen, so dass Sie bequem von oben hineingreifen und Sachen verstauen können – damit gehören schlecht zugängliche Ecken im Schrank der Vergangenheit an. // *The comfort pull-out tray enables you to use the valuable storage space in the sideboard and cupboard. The pull-outs move towards you as the door is opened so you can easily access them from above and put things away – making hard-to-reach cupboard corners a thing of the past.*



Von außen nicht zu erkennen: Die Komfort-Funktion wird beim Öffnen erkennbar. // *Invisible from the outside: the comfort function becomes evident on opening.*

Vielfalt garantiert

Diversity guaranteed

Das Modell bietet Ihnen eine unglaubliche Variationsmöglichkeit, alles perfekt auf Ihren Geschmack abzustimmen. Grundsätzlich stehen Ihnen 24 verschiedene Lackausführungen in matt oder hochglänzend zur Verfügung, sowie sechs unterschiedliche Holzsorten.

The model offers you an unbelievable array of variations, all perfectly tailored to your taste. 24 different lacquers with a matt or high-gloss finish are available, as well as six different wood finishes.

AKZENTAUSFÜHRUNG // ACCENT FINISHES



EICHE SAND NATUR-LINE // SAND OAK NATUR-LINE



KERNBUCH E NATUR-LINE // BEECH HEARTWOOD NATUR-LINE



KERNESCHE NATUR-LINE // CORE ASH NATUR-LINE

LACKE* // LACQUER*



LACK WEISS // WHITE LACQUER



LACK CREMA // CREMA LACQUER



LACK CAPPUCCINO // CAPPUCCINO LACQUER



LACK TERRA // TERRA LACQUER



LACK BRAUN // BROWN LACQUER



LACK TAUPE // TAUPE LACQUER



LACK PLATINGRAU // PLATINUM GREY LACQUER



LACK GRAU // GREY LACQUER



LACK SCHWARZ // BLACK LACQUER



LACK GRAPHIT // GRAPHITE LACQUER



LACK AUBERGINE // AUBERGINE LACQUER



LACK DARK RED // DARK RED LACQUER



LACK ZIEGELROT // BRICK LACQUER



LACK GELB // YELLOW LACQUER



LACK CURRY // CURRY LACQUER



LACK TUNDRA // TUNDRA LACQUER



LACK RESEDA // RESEDA LACQUER



LACK GRÜN // GREEN LACQUER



LACK BLAU // BLUE LACQUER



LACK LAGO // LAGO LACQUER



LACK PETROL // PETROL LACQUER



LACK OCEAN // OCEAN LACQUER



LACK AGAVE // AGAVE LACQUER



LACK MINT // MINT LACQUER

HOLZARTEN // WOOD FINISH



KERNESCHE // CORE ASH



EICHE SAND // SAND OAK



KERNBUCH E // BEECH HEARTWOOD



KIRSCHBAUM // CHEERY



NUSSBAUM NOVA // WALNUT NOVA



EICHE GRAPHIT // OAK GRAPHITE

FRONT // KORPUS:

Kernesche^{1,2}, Eiche sand^{1,2}, Kernbuche^{1,2}, Kirschbaum^{1,2}, Nussbaum nova^{1,2}, Eiche graphit^{1,2}, Lack weiß*, Lack crema*, Lack cappuccino*, Lack terra*, Lack braun*, Lack taupe*, Lack grau*, Lack platingrau*, Lack schwarz*, Lack graphit*, Lack aubergine*, Lack dark red*, Lack ziegelrot*, Lack gelb*, Lack curry*, Lack tundra*, Lack reseda*, Lack grün*, Lack blau*, Lack lago*, Lack petrol*, Lack ocean*, Lack agave*, Lack mint*

FRONT // CARCASS:

core ash^{1,2}, sand oak^{1,2}, beech heartwood^{1,2}, cheery^{1,2}, walnut nova^{1,2}, oak graphite^{1,2}, white lacquer*, crema lacquer*, cappuccino lacquer*, terra lacquer*, brown lacquer*, taupe lacquer*, grey lacquer*, platinum grey lacquer*, black lacquer*, graphite lacquer*, aubergine lacquer*, dark red lacquer*, brick lacquer*, yellow lacquer*, curry lacquer*, tundra lacquer*, reseda lacquer*, green lacquer*, blue lacquer*, lago lacquer*, petrol lacquer*, ocean lacquer*, agave lacquer*, mint lacquer*

GRIFFE // HANDLES



EDELSTAHLFARBIG // STAINLESS STEEL LOOK



CHROM GLÄNZEND // SHINY CHROME



LACK BRAUN // BROWN LACQUER

* Alle Lacke auch in Hochglanz erhältlich | ¹ furniert | ² Innenausführung: Dekor

* All finishes are also available in high-gloss type | ¹ veneered | ² Interior finish: Décor

www.rmw-wohnmoebel.de

RMW Wohnmöbel GmbH & Co. KG
Karl-Schiller-Straße 5 | 33397 Rietberg
GERMANY

MÖBEL MIT
KLASSE
AUS
DEUTSCHLAND 

